

# MUNDIAL

## BASES ET PRISES INDUSTRIELLES

Description: BASE MOBILE IP44 3P+T 380V 16A 6H

Référence:  
**03202**

### Caractéristiques:

Type de produit:	Base mobile basse tension
Intensité:	16A
Pôles:	3P+T
Tension:	380...415V
Fréquence (hz):	50/60Hz
Position horaire:	6h
Couleur:	Rouge
Poids (kg):	0,179
Dimensions:	
Matériaux:	Matériaux plastiques sans halogène. Pièces en plastique: Polyamide 6. Contacts en alliage cuivre-zinc
Unités d'emballage:	10

### Donées techniques:

Degré de protection:	IP44
Remarques sur le degré de protection:	
Résistance aux impacts:	IK08
Résistance au fil incandescent:	960 °C
Pression de la bille:	125 °C
Plage de température ambiante:	-25 °C / +40 °C

### Certifications et Normes:

Directive basse tension:	2014/35/EU
Normes:	IEC 60309-1-2
Certificats:	



### Codes:

EAN:	8431044032023
Numéro du tarif douanier:	85.36.69.90
ETIM 8.0:	EC001320

# MUNDIAL

## BASES ET PRISES INDUSTRIELLES

Description: BASE MOBILE IP44 3P+T 380V 16A 6H

Référence: 03202

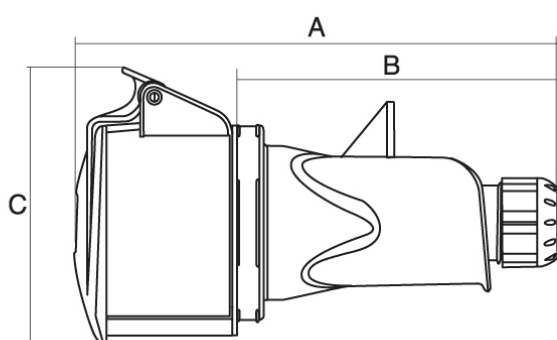

### Dimensions:

Int.	Pôles	Dimensions		
		A	B	C
16 A	2P+T	151	96	82
	3P+T	156	106	86
	3P+N+T	161	111	98
32 A	2P+T	171	111	98
	3P+T	171	111	98
	3P+N+T	178	118	102

### Sostenibilité:

RoHS - REACH

### Fin de vie du produit:

Produit concerné para la réglementation DEEE.

### Fourniture:

Fournies en boîte unique par multiples d'emballage.