

# ORO

## COFFRETS DE DISTRIBUTION ENCASTRABLES IP40

Description: COFFRET IP40 1x8 MOD. ENCASTRABLE. PORTE TRANSPARENTE

Référence:  
**BM8PT**

### Caractéristiques:

Type de produit:	Coffret de distribution encastrable
Dimensions extérieures (Hauteur x Largeur x Prof.):	248x190x97 mm
Corps encastrable (H x L x P):	228x190x65 mm
Nombre de modules:	1x8 rail DIN
Installation:	Encastrable
Couleur:	RAL 9003
Type Fenêtre:	Transparente
Poids (kg):	0,59
Entrée câbles:	Sup.: 2xM25-3xM25/32. Inf.: 2xM25-3xM25/32. Gauche: 2xM25. Droite: 2xM25
Composition:	-
Matériaux:	Matériaux plastiques sans halogène. Polystyrène
Matériau du couvercle-fenêtre-porte:	PC fumé

### Donées techniques:

Degré de protection:	IP40
Résistance aux impacts:	IK08
Résistance au fil incandescent:	650 °C
Pression de la bille:	70 °C
Plage de température ambiante:	-25 °C / +40 °C
Tension d'utilisation maximale:	1000 V CA / 1500 V CC
Courant nominal:	
Double isolation:	Classe II

### Certifications et normes:

Directive basse tension:	2014/35/EU
Normes:	IEC 62208, IEC 61439-1
Certificats:	



### Codes:

EAN:	8431044304502
Numéro du tarif douanier:	85.38.10.00
ETIM 8.0:	EC000214

# ORO

## COFFRETS DE DISTRIBUTION ENCASTRABLES IP40

Description: COFFRET IP40 1x8 MOD. ENCASTRABLE. PORTE TRANSPARENTE

Référence: BM8PT

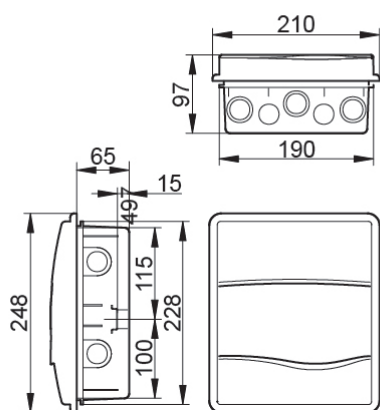

**Dimensions extérieures (Hauteur x Largeur x Prof.):**

248x190x97 mm

**Corps encastrable (Hauteur x Largeur x Prof.):**

228x190x65 mm

### Sostenibilité:

RoHS - REACH

### Fourniture:

Livrés dans un emballage individuel en carton. Les emballages multiples sont obtenus en regroupant plusieurs emballages individuels au moyen de film transparent.

Unités d'emballage: 10

### Fin de vie du produit:

Le produit n'a pas besoin d'opérations de recyclage spécifiques

### Applications recommandées:

Secteur tertiaire et résidentiel. Utilisation intérieure. Boîtes conçues pour installation encastrée. Appartements, maisons, bureaux, hôtels, etc.